



Gibanje MLADI RAZISKOVALCI KOROŠKE
(Področje: ARHITEKTURA IN GRADBENIŠTVO)

CERKVE NAŠEGA KRAJA

Avtorice: Mojcej Jonke Grabner, Manca Urbanc, Lara Glasenčnik

Mentorica: Tanja Glasenčnik

Leto izdelave: 2021/2022

Šola: OŠ Razbor

KAZALO

1. UVOD	1
2. TEORETIČNI DEL	2
2. 1. CERKVENA STAVBA	2
2. 2. ARHITEKTURNA OBDOBJA	4
2. 2. 1. ROMANIKA	5
2. 2. 2. GOTIKA	7
2. 2. 3. BAROK	9
3. EMPIRIČNI DEL	10
3. 1. ANALIZA CERKVA	10
3. 1. 1. CERKEV SV. DANIJELA V RAZBORJU	11
3. 1. 2. CERKEV SV. URŠULE NA URŠLJI GORI	17
3. 1. 3. ŽUPNIJSKA CERKEV SV. MARIJE MAGDALENE	24
4. SKLEPNE UGOTOVITVE	29
5. VIRI IN LITERATURA	32

KAZALO SLIK

Slika 1: Skica glavne ladje na tlorisu.	2
Slika 2: Skica stranskih ladij na tlorisu.	3
Slika 3: Skica prečne ladje na tlorisu.	3
Slika 4: Skica narteksa na tlorisu.	3
Slika 5: Apsida v kapeli sv. Marka v Milanu (Apsida).	4
Slika 6: Arhitekturna obdobja.	5
Slika 7: Tloris cerkve St. Sernin (Kocjan idr., 2015).	6
Slika 8: Kostnica Sv. Mihaela pri Libeličah (Kostnica).	7
Slika 9: Tloris (Kocjan idr., 2015).	8
Slika 10: Križni tloris visokobaročne cerkve (Baročna arhitektura).	9
Slika 11: Označene cerkve na zemljevidu.	11
Slika 12: Skica tlorisa cerkve sv. Danijela.	12
Slika 13: Fotografija cerkve z južne strani.	13
Slika 14: Fotografija cerkve z vzhodne strani.	13
Slika 15: Obokana ladja.	14
Slika 16: Zidan kor na stebru.	14
<i>Slika 17: Steber pod korom. Slika 18: Oltar in prezbitelij.</i>	15
Slika 19: Pogled na cerkveno ladjo iz kora. Slika 20: Kapela sv. Mihaela.	16
Slika 21: Cerkev iz južne strani z zvonikom.	17
Slika 22: Cerkev iz zahodne strani.	18
Slika 23: Skica tlorisa cerkve sv. Uršule.	19
Slika 24: Prezbitelij na vzhodni strani cerkve.	21
Slika 25: Severna cerkvena ladja, fotografirana od vzhoda proti zahodu.	22
Slika 26: Severna cerkvena ladja, fotografirana od zahoda proti vzhodu.	22
Slika 27: Srednja cerkvena ladja fotografirana proti zahodu, kjer je bil včasih zvonik.	23
Slika 28: Srednja cerkvena ladja fotografirana proti vzhodu, kjer je prezbitelij.	23
Slika 29: Cerkev sv. Marije Magdalene.	24
Slika 30: Skica tlorisa cerkve sv. Marije Magdalene.	25
Slika 31: Zvonik cerkve. Slika 32: Cerkev krita s skodlami.	26
Slika 33: Kor. Slika 34: Vhod v cerkev na južni strani.	27
Slika 35: Vhod v cerkev na južni strani cerkve.	27
Slika 36: Prezbitelij. Slika 37: Banjasti obok nad prezbitelijem.	28

POVZETEK

V raziskovalni nalogi smo raziskovali arhitekturo cerkva našega kraja. Raziskali smo cerkev sv. Danijela v Razborju, cerkev sv. Marije Magdalene v Javorju in cerkev sv. Uršule na Uršlji gori.

Cerkev se razprostira iz enega samega prostora na dva glavna prostora. Eden izmed njih je namenjen občestvu, drugi je namenjen izvajanju obreda maše. K tej strukturi je pogosto dodana stranska ladja, stolp, kapele in zakristija ter včasih transept in mrliške kapelice (kripte). Dodatni prostori so lahko del prvotnega tlorisa ali kasnejšega dograjevanja. Večina cerkva imajo oltarni prostor na vzhodni strani cerkve. Zgrajene so iz različnih materialov.

Cerkve so zgrajene v različnih arhitekturnih obdobjih. V raziskovalni nalogi smo raziskovali sledeča arhitekturna obdobja: romanika, gotika in barok. Želeli smo ugotoviti značilnosti posameznega obdobja, da bi lažje v obdobja umestile cerkve, ki smo jih raziskovale.

Ključne besede: arhitekturna obdobja, zgradba cerkve, tloris.

SUMMARY

In the research project we researched the architecture of churches in our town. We explored the church of St. Daniel in Razbor, the church of St. Mary Magdalene in Javorje and the Church of St. Uršule on Uršlja gora.

The church extends from a single space to two main spaces. One of them is intended for communion, the other is intended for the performance of the Mass rite. To this structure are often added the nave, tower, chapels and sacristy and sometimes the transept and mortuary chapels. Additional spaces can be part of the original floor plan or later upgrades. Most churches have an altar space on the east side of the church. They are built of different materials.

Churches were built in different architectural periods. In the research project we investigated the following architectural periods: Romanesque, Gothic and Baroque. We wanted to identify a feature of an individual period that could be long in the periods of urban churches that we are researchers of.

Key words: architectural periods, church building, floor plan.

1. UVOD

Za raziskovalno nalogo smo se odločili, ker se nam je zdela tema zelo zanimiva in ker smo hoteli spoznati arhitekturo cerkva v okolici. Izbrali smo si tri cerkve: cerkev sv. Danijela na Razborju, cerkev sv. Marije Magdalene v Javorju ter cerkev sv. Uršule. Vse tri cerkve so v bližini našega kraja bivanja in jih večkrat tudi obiščemo.

Cerkve se razprostira iz enega samega prostora na dva glavna prostora. Eden izmed njih je namenjen občestvu, se imenuje cerkvena ladja in označuje večji prostor v notranjosti cerkve. Cerkvena ladja zajema glavno ladjo, stransko ladjo, prečno ladjo in narteks. Drugi je namenjen izvajanju obreda maše duhovnika in se imenuje prezbiterij. K tej strukturi so lahko dodani tudi drugi deli cerkve: stranska ladja, stolp, kapele in zakristija ter včasih transept in mrliške kapelice (kripte). V raziskovalni nalogi smo za vsako izbrano cerkev skicirali tloris in jih med seboj primerjali. Želeli smo ugotoviti ali imajo vse cerkve na vzhodni strani oltarni prostor.

V nalogi smo raziskovali tudi arhitekturna obdobja: romanika, gotika in barok. Izbrali smo arhitekturna obdobja, ker so se nam zdela v cerkveni arhitekturi ta najbolj pomembna. Želeli smo ugotoviti značilnosti posameznega obdobja, da bi lažje v obdobja umestile cerkve, ki smo jih raziskovale. Prav tako smo želeli ugotoviti iz katerih materialov so zgrajene izbrane cerkve ter s čim so pokrite.

Glede na naša zanimanja smo si postavili raziskovalna vprašanja. Našli in pregledali smo literaturo in vire. Nato smo odšli na teren in si ogledali cerkve. Za nekatere podatke smo se pozanimale pri domačinih. Vse opažene značilnosti smo zajeli v nalogi.

2. TEORETIČNI DEL

V teoretičnem delu bomo podrobneje raziskovali zgradbo cerkve in značilnosti arhitekture cerkva v posameznem obdobju.

2. 1. CERKVENA STAVBA

Najpreprostejša cerkvena stavba obsega en sam prostor za zbiranje. Takšne cerkve so na splošno pravokotne. Cerkev je pogosto zgrajena iz najbolj trpežnega materiala, ki je na voljo, pogosto je to kamen ali opeka (Cerkvena arhitektura, Cerkvena ladja).

Zahteve bogoslužja so na splošno terjale, da se cerkev razprostira iz enega samega prostora na dva glavna prostora. Eden izmed njih je namenjen občestvu in se imenuje cerkvena ladja in označuje večji prostor v notranjosti cerkve. Drugi je namenjen izvajanju obreda maše duhovnika in se imenuje prezbiterij. K tej strukturi je bila pogosto dodana stranska ladja, stolp, kapele in zakristija ter včasih transept in mrliške kapelice (kripte). Dodatni prostori so lahko del prvotnega tlorisa, prvotne kompozicije, mnogokrat pa so prostore dograjevali, glede na takratne potrebe (Cerkvena arhitektura, Cerkvena ladja).

Cerkvena ladja zajema **glavno ladjo**, ki je običajno največji del cerkve. Ima podolgovato obliko, sega pa od vhodnega dela cerkve (narteks) do prezbiterija. Ta prostor je običajno opremljen s sedeži za vernike, občestvo.

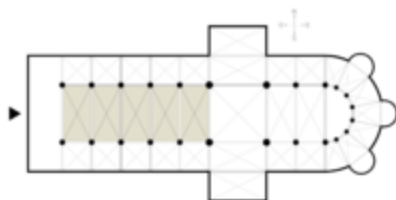

Slika 1: Skica glavne ladje na tlorisu.

Vzporedno z glavno ladjo, na njeni levi in desni strani, sta **stranski ladji**. Navadno je stranska ladja ožja od glavne ladje in od nje ločena s stebri. V tem prostoru so lahko

sedeži za občestvo, lahko pa tudi stranski oltarji in spovednice. Navadno sta nižji od glavne ladje (Cerkvena ladja).

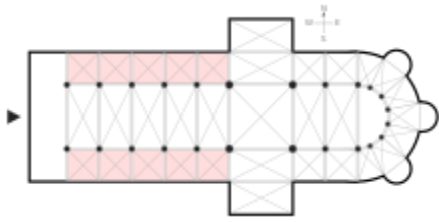

Slika 2: Skica stranskih ladij na tlorisu.

Prečna ladja ali transept poteka pravokotno na glavno ladjo in loči glavno ladjo od prezbitarija. Nad mestom križanja glavne in prečne ladje pogosto stoji osrednja kupola. Cerkev lahko ima tudi več prečnih ladij (Cerkvena ladja).

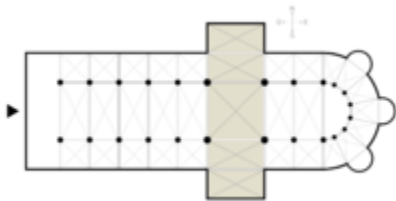

Slika 3: Skica prečne ladje na tlorisu.

Narteks pomeni preddverje ali vhod pri cerkvah. Običajno je tisti del cerkve, ki je tik ob vhodu. Je najbolj oddaljen od glavnega oltarja

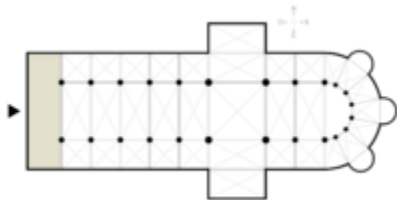

Slika 4: Skica narteksa na tlorisu.

Prezbiterij je prostor okoli oltarja in je običajno malo dvignjen prostor. Navadno je na vzhodni strani cerkve (Stevens, 2006), kajti molitev proti vzhodu je tradicija, ki sega na začetek. Moliti moramo proti osrednjemu mestu razodetja, k Bogu. Predstavlja tudi kozmični simbol vzhajajočega sonca (Ratzinger). Lahko se konča z apsidno, ki je na polkrožnem ali večkotnem tlorisu zgrajen, večinoma s polkupolo pokrit stavbni del, ki se odpira v glavni prostor (Enrico, 2010). Pod prezbiterijem se lahko nahaja tudi kripta v kateri so shranjene relikvije svetnika ali zavetnika. V prezbiteriju je v večini cerkva glavni oltar s tabernakljem in daritveni oltar, pri kateri duhovnik daruje sveto mašno daritev (Prezbiterij).



Slika 5: Apsida v kapeli sv. Marka v Milanu (Apsida).

2. 2. ARHITEKTURNA OBDOBJA

Na osnovi našega raziskovanja smo si zaradi lažjega predstavljanja arhitekturnih obdobj naredili zgodovinski časovni trak le teh. V spodnjo puščico smo po vrsti razporedili arhitekturna obdobja, da bi si lažje predstavljali kako so si sledila.

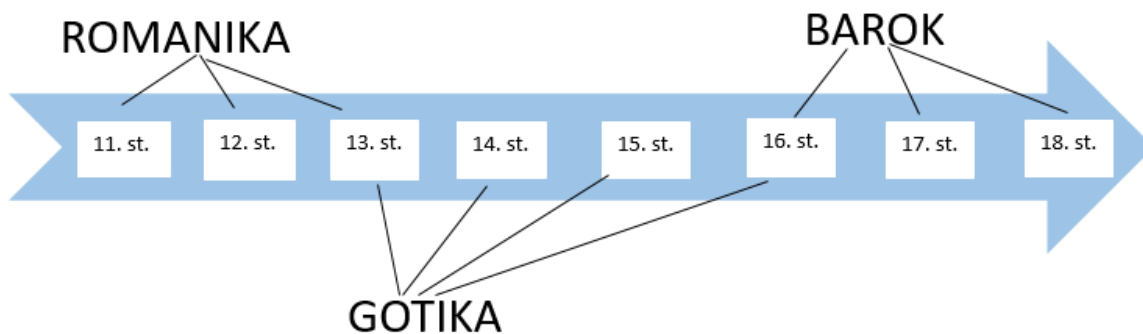

Slika 6: Arhitekturna obdobja.

2. 2. 1. ROMANIKA

Romanika, kot prvi splošni evropski umetnostni slog, se je uveljavila v 11. in 12. stoletju (Zadnikar, 1973). Je prvi evropski umetnostno – zgodovinski slog. Širil se je vzdolž romarskih in trgovskih poti. Značilnosti tega sloga najbolj izstopajo v arhitekturi, predvsem cerkveni. Največje spremembe so prinesle nove gradbene tehnike. Ime romanika izhaja iz rimskega načina gradnje - ROMANUM, umetnost, ki naj bi nadaljevala značilnosti Rima (Zadnikar, 2001). V tem obdobju so nastajale naše najstarejše ohranjene župnijske cerkve in vaške podružnice, pa tudi prvi samostani benediktincev, cistercijanov in kartuzijanov, ki so posredovali k nam stavbarstvo iz takrat umetnostno vodilnih dežel Zahodne in Srednje Evrope (Zadnikar, 1973).

Za to obdobje je značilna mnogoličnost stavbnih tipov. To velja zlasti za cerkve s tako imenovanimi »vzhodnimi« ali »kornimi« zvoniki, pri katerih je zvonik postavljen nad samim oltarnim prostorom. Takšnih je ohranjenih na Koroškem nad dvajset (Zadnikar, 2001).

Večina cerkva je imela le eno pravokotno ladjo za vernike, nekatere večje cerkve pa so bile triladijske bazilike najpreprostejše vrste, s tremi polkrožnimi apsidami tako imenovanega alpskega ali lombardskega tipa brez prečne ladje (Zadnikar, 2001). Cerkve so bile zidane iz trdnega gradiva, bodisi iz kamna ali v panonskem predelu glede na kakovost tal, tudi iz opeke. Nekatere so bile še vedno grajene iz lesa (Zadnikar, 2001).

Osnova vseh romanskih cerkva je longitudinalni tloris v obliki latinskega križa. Cerkve dobijo korni obhod in kripto (prostor pod korom za shranjevanje relikvij in pokopni

prostor mučenikov). Kripta je v primerjavi z ladjami svetla (Kocjan, Kotnik, Opačak, Rau, 2015).

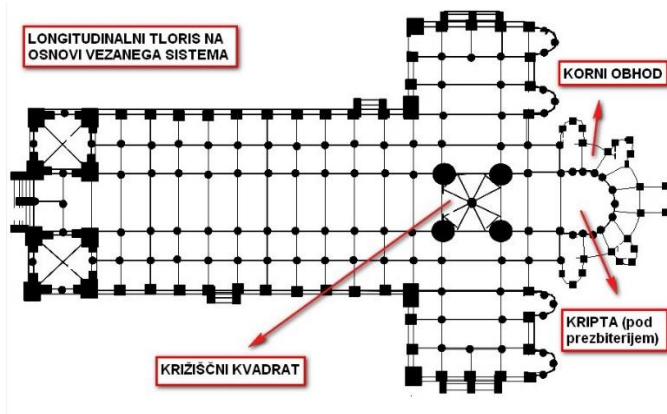

Slika 7: Tlooris cerkve St. Sernin (Kocjan idr., 2015).

Zelo pogoste so romanske cerkve s kvadratnimi prezbitერიji. Ti so bili včasih pokriti kar z ravnimi, lesenimi stropi, redkeje pa obokani z banjastimi ali s križnimi grebenastimi oboki (Zadnikar, 1984).

V tem času je potrebno posebej omeniti kostnice ali karnerje, postavljene na pokopališčih ob cerkvah s pogrebno pravico. Te so romanska stavbarska posebnost Koroške. Postavljali so jih zato, da so v njihovem spodnjem delu hranili kosti iz prekopanih grobov, zgoraj pa je bila kapela posvečena, navadno Sv. Mihaelu, ki duše vaga (Zadnikar, 1984). V Sloveniji so le tri ohranjene kostnice. Ko se je spremenilo gledanje na njihovo uporabo, so škofijski vizitatorji vse od 17. stoletja dalje neprestano naročali župnikom, naj jih kot staromodne in nepotrebne porušijo. Najbolj priljubljene so bile v romanski dobi, to je pred 700 ali 800 leti. Toliko je torej stara tudi libeliška kostnica (Slika 8). Vsi romanski karnerji so okrogli in pokriti s strmo skodlasto streho. Kletni prostor še vsebuje identično vsebino-kosti (Kostnica).



Slika 8: Kostnica Sv. Mihaela pri Libeličah (Kostnica).

2. 2. 2. GOTIKA

Okrog sredine 13. stoletja je v naše takratno umetnostno zatišje zašla prva gotika, predvsem v redovnih poteh. Trajala je do sredine 16 stoletja. Sprožil se je plaz, ki je v naslednjih stoletjih preplaval vso deželo z gotskimi stavbami in likovnimi umetninami. Gotika pomeni v naši umetnostni preteklosti prvo veliko slogovno obdobje, katerega ohranjeni spomeniki najrazličnejših vrst gredo v tisoče. V stavbarstvu podeželskih cerkva, ki so najštevilnejše in je prišla v njih domača zemlja z vsemi svojimi posebnostmi najbolj do izraza, je gotika ustvarila tip vaške podružnice, za katerega je značilna pravokotna, večinoma ravno krita ladja, oltarni prostor pa je bil redno obokan rebrastih obokov, od zgodnejših križnih preko zrelih zvezdastih do poznih mrežastih in drugih geometričnih oblik (Zadnikar, 1973).

Pomembno vlogo predstavljajo nekatere večje cerkve, ki jih je gotika v 15. stoletju izoblikovala kot triladijske dvorane, ko je v razliko s prejšnjimi, prostorsko še razdeljenimi bazilikami, ustvarila enotno prostornino npr. v Kranju, Škofji Loki, Radovljici (Zadnikar, 1973).

Gotska arhitektura je najštevilčnejša v ohranjenih cerkvenih stavbah na Koroškem. Gotika je stavbarstvo obvladovala dobrih dvesto let. Tudi starejše romanske cerkve je gotika velikokrat po svoje predelala. Namesto lesenih stropov so z oboki cerkev

zavarovali pred požari ter zavestno, da bi jih prilagodili svojemu gledanju na umetnost. Zrelo gotsko obdobje je bilo v 14. in 15. stoletju (Zadnikar, 1984).

Načela gotске arhitekture poseblja gotška katedrala. Katedrala, tudi stolnica ali stolna cerkev, je tista cerkev, v kateri je sedež škofije. Ime izvira iz latinske besede cathedra, ki pomeni stol, sedež (škofovski sedež). Nastajala je tudi druga sakralna arhitektura, med drugim samostanski kompleksi s cerkvami in manjše župnijske cerkve (Kocjan idr., 2015).

Cerkve imajo skoraj brez izjeme vzdolžno zasnovo latinskega križa (Slika 9) (Gotska arhitektura).

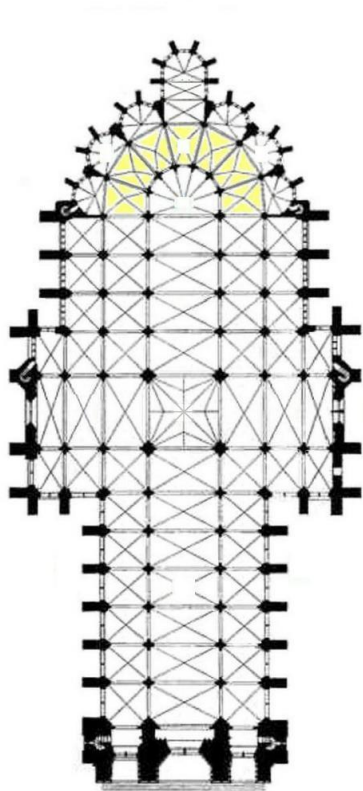

Slika 9: Tloris cerkve v obliki latinskega križa (Kocjan idr., 2015).

2. 2. 3. BAROK

Izraz izhaja iz portugalske besede "barroco", s katero so označevali bisere nepravilne oblike. Pojavil se je v zadnjih letih 16. stol. Zanj je bilo značilno spodbujanje kolektivnega čustvovanja in krotiti vernika z omamljanjem njegovih čutov. Dramatična umetnost uživa v diagonalah, in krivuljah, v osupljivih zasukih, teatralni igri in vsem, kar zbuja presenečenje in občudovanje (Debicki idr., 2004).

Baročne cerkve so bile zasnovane z velikim osrednjim prostorom, kjer so bili verniki blizu oltarja, s kupolo visoko nad glavo, ki je omogočala osvetlitev cerkve spodaj. Kupola je bila ena od osrednjih simbolnih značilnosti baročne arhitekture, ki je ponazarjala združitev nebes in zemlje. Notranjost kupole je bila razkošno okrašena z slikami angelov in svetnikov ter angelskimi kipci iz štukature, kar naredi vtis tistim spodaj da gledajo v nebesa. Zaviti steber v notranjosti cerkva je ena od značilnosti baroka. Omogoča tako občutek gibanja kot tudi dramatičen nov način odsevanja svetlobe (Ducher, 1988).

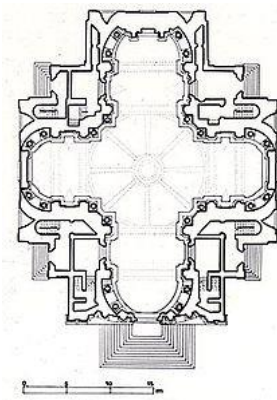

Slika 10: Križni tloris visokobaročne cerkve (Baročna arhitektura).

3. EMPIRIČNI DEL

Za raziskovalno nalogo smo se odločili, ker se nam je zdela tema zelo zanimiva in ker smo hoteli spoznati arhitekturo cerkve v okolici. Izbrali smo si tri cerkve: cerkev sv. Danijela na Razborju, cerkev sv. Marije Magdalene v Javorju ter cerkev sv. Uršule na Uršlji gori. Vse tri cerkve so v bližini našega kraja in smo jih že večkrat obiskale.

Pri raziskovalni nalogi smo si zastavile sledeče cilje:

- Želeli smo ugotoviti ali so vse cerkve zgrajene v istem obdobju.
- Želeli smo ugotoviti kakšne so podobnosti in razlike pri tlorisih ter ali je oltarni prostor vedno na vzhodu.
- Želeli smo ugotoviti značilnosti posameznega arhitekturnega obdobja.
- Želeli smo ugotoviti material iz katerega so bile zgrajene in pokrite.

V okviru raziskovalne naloge smo si zastavili sledeča raziskovalna vprašanja:

- Ali so vse cerkve bile zgrajene v istem obdobju?
- Ali imajo vse cerkve isti tloris in oltarni prostor na vzhodni strani cerkva?
- Katere so največje značilnosti posameznega arhitekturnega obdobja?
- Iz česa so bile opisane cerkve zgrajene in iz česa pokrite?

Pri raziskovanju smo uporabili vire in literaturo, ki so na voljo v knjižnici ter na spletu. Nato smo se odpravili na teren, kjer smo opazovali notranjost in zunanost cerkva. Pri raziskovanju so nam pomagali tudi domačini, ki imajo znanja o preteklosti cerkva.

3. 1. ANALIZA CERKVA

V raziskovalni nalogi smo zajeli cerkev Sv. Danijela v Razborju, v bližini katere je naša šola, cerkev sv. Marije Magdalene, ki je najvišje ležeča župnija v Sloveniji ter cerkev sv. Uršule, ki je najvišje ležeča cerkev v Sloveniji (slika 11).



Slika 11: Cerkve, označene na zemljevidu.

3. 1. 1. CERKEV SV. DANIJELA V RAZBORJU

Prva omemba cerkve je v župnijskem urbarju iz leta 1666 na osnovi zapisov dajatev. Kronika pravi, da je cerkev obstajala že prej. Po ustvaritvi materialnih pogojev je bila župnija Razbor ustanovljena l. 1714.

Baročno centralno arhitekturo sestavljajo pravokotna ladja, tristrano zaključen prezbiterij, kapela na severni strani, kjer je tudi zvonik z osmerokotno streho. Cerkev je datirana v prelomu med 16. in 17. stoletjem (Zadnikar, 1954). Medtem ko Curk (1995) ter na spletni strani pravnega režima varstva kulturne dediščine navajajo, da je sedanja cerkev z zvonikom vred poznogotskega porekla (Pravni režim varstva kulturne dediščine; Curk, 1995).

Cerkev je verjetno že iz začetka 16. stoletja, kapela pa je prizidek iz začetka 18. stol (Curk, 1995). Iz kronike sodeč je kapela svetega križa bila zgrajena leta 1862.

Prvotno je ladjo pokrival lesen strop, prezbiterij pa poznogotski obok. Med letoma 1722 in 1744 so ladjo malo, prezbiterij pa močno dvignili ter oba obokali, pokopališče pa obzidali (Curk, 1995). Tudi cerkvena kronika navaja, da je bila leta 1744 cerkev po večji prenovitvi ponovno posvečena. Zvonik kaže nekaj poznogotskih svetlobnih lin. Notranjščina je za 6 stopnic pod nivojem pokopališča (Curk, 1995). Po pogovorih z domačini je to zaradi plazov, ki je zasul zahodno stran cerkev, kjer je vhod vanjo.

Ob barokizaciji so obzidali pokopališče in odstranili kar (kostnico) (pravni režim varstva kulturne dediščine).

Pripravili smo skico tlorisa cerkve sv. Danijela za lažjo predstavo zgradbe cerkve. Na severni strani je kapela in zvonik. Na vzhodni strani je prezbiterij, na južni strani je stranski vhod v cerkev, na zahodni strani je pa narteks z glavnim vhodom v cerkev.

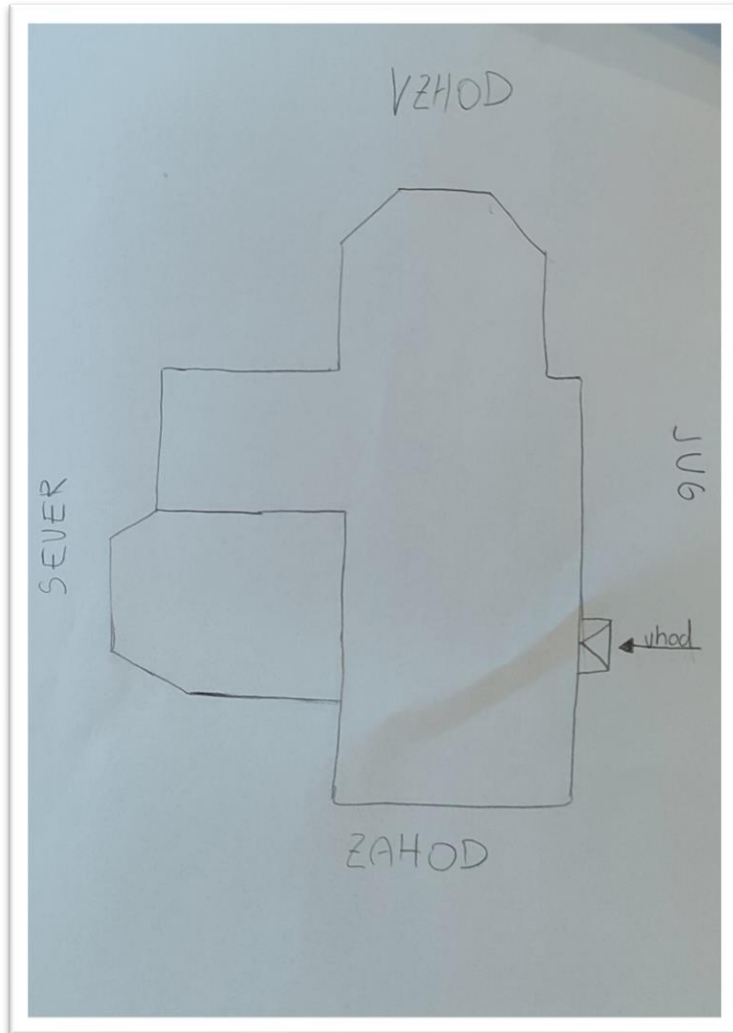

Slika 12: Skica tlorisa cerkve sv. Danijela.

ZUNANJOST:

Cerkev leži v gorskem svetu, obdana s pokopališčem, ki je obzidano. V zidnih vratih je vzdana preklada iz južnega cerkvenega portala z letnico 1722, kar pomeni barokizacijo ali novo pozidavo cerkve.

Stavba je pravilno orientirana in obstoji iz pravokotne ladje, ožjega tristrano zaključenega prezbiterja, zvonika in kapele sv. Mihaela na severni strani. Zakristija je

pod zvonikom. Zaradi padajočega terena vodi od zahodnega vhoda v cerkev 6 stopnic, od južnih vrat pa 3 stopnice.

Zunanost ima razmeroma visoko ladjo in višji prezbiterij. Okna so pravokotna, nad njimi je baročno lice (Zadnikar, 1954).



Slika 13: Fotografija cerkve z južne strani.



Slika 14: Fotografija cerkve z vzhodne strani.

NOTRANJOST:

Ladja je obokana z banjastim obokom na pilastrih in sosvodnicah (trikotna vdolbina v spodnjem delu oboka), zadaj je baročno usločen, zidan kor na dveh okroglih stebrih. Prezbitერიj je banjasto obokan s pilastri in sosvodnicami. Globoka severna kapela s sv. Mihaela s tristranim zaključkom je poznobaročni prizidek iz 19. stoletja (Zadnikar, 1954).



Slika 15: Obokana ladja.



Slika 16: Zidan kor na stebri.



Slika 17: Steber pod korom.



Slika 18: Oltar in prezbitarij.



Slika 19: Pogled na cerkveno ladjo iz kora.



Slika 20: Kapela sv. Mihaela.

3. 1. 2. CERKEV SV. URŠULE NA URŠLJI GORI

Cerkev sv. Uršule na Uršlji gori je najvišje ležeča cerkev v Sloveniji (1696m) (Uršlja gora). Sestavlja jo zelo široka, trojna ladja. Ravno stropano cerkev so začeli graditi okoli 1570, po prekinitvi dogradili v gotski tradiciji na začetku 17. stol. (posvečena 1602), zvonik 1614. Zgradili so jo iz lomljenega kamna in pokrili s škodli (Zadnikar, 1951). Zbuja gotski vtis saj so sedaj zazidana okna bila zašiljena (Uršlja gora).

V začetku je imela cerkev samo zahodni zvonik (viden na sliki 21), ki so ga zaradi strel znižali in opustili. Na jugu so k ladji prislonili novega, mnogo nižjega (Curk, 1995).



Slika 21: Cerkev iz južne strani z zvonikom.



Slika 22: Cerkev iz zahodne strani.

Pripravili smo skico tlorisa cerkve sv. Uršule za lažjo predstavo zgradbe cerkve. Na severni strani je glavni vhod. Na vzhodni strani je prezbiterij, na južni strani je zvonik in zakristija, na zahodni strani pa je narteks in vhod, ki pa se ne uporablja. Na zahodni strani je bil zvonik, ki pa so ga zmanjšali, ter na jugu k ladji prislonili novega, mnogo nižjega.

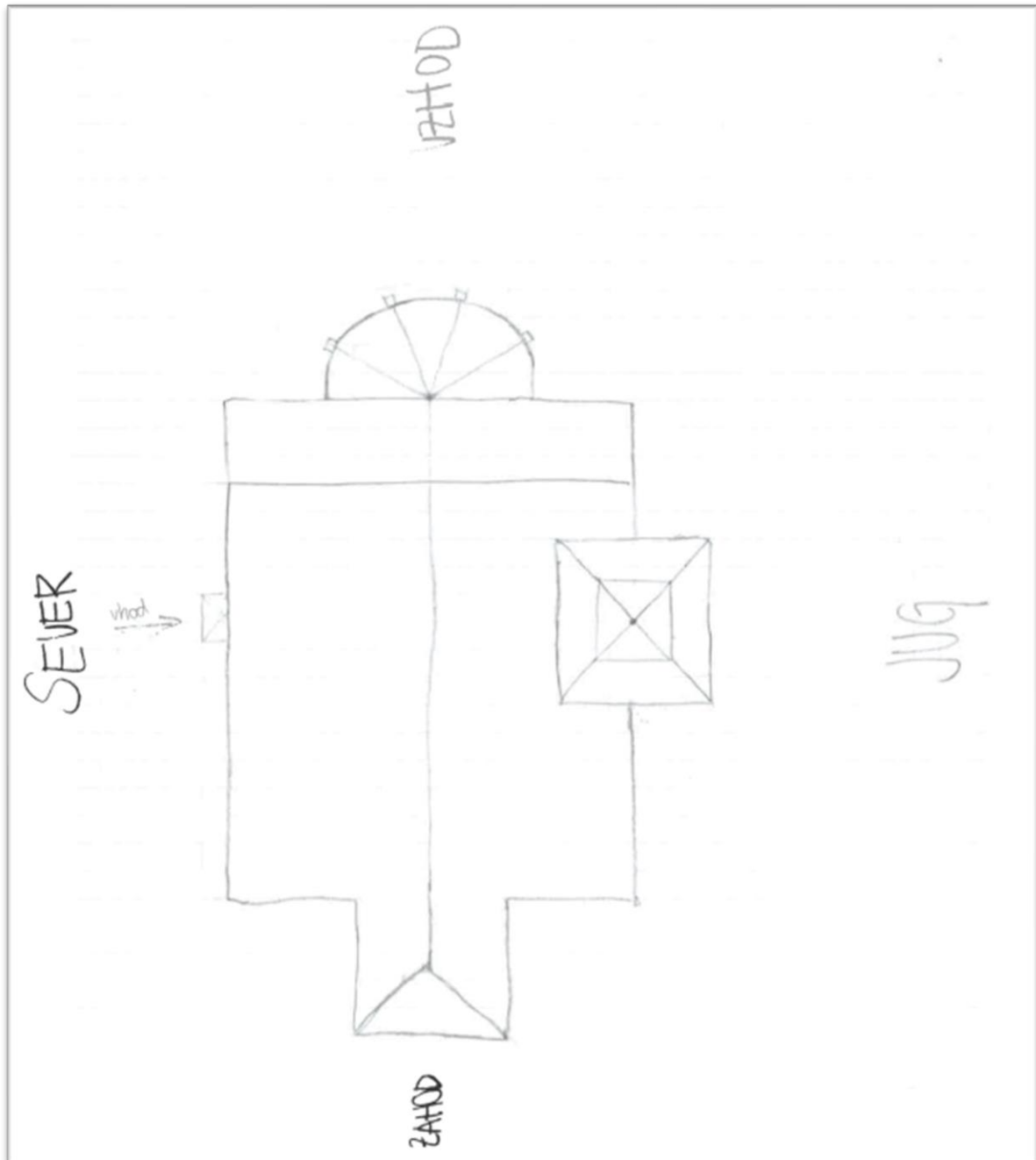

Slika 23: Skica tlorisa cerkve sv. Uršule.

NOTRANJOST:

Dve vrsti močnih zidanih slopov (v vsaki po trije med seboj z razmeroma nizkimi šilastimi loki povezani slopi) delita ladijski prostor po širini v tri približno enako široke ladje. Vse ladje imajo ravne neometane lesene stropne, pri čemer je strop srednje ladje za kaka dva metra višji od stranskih, kar daje cerkvi bazilikalni vtis, ker pa v območju višinske razlike ni oken, tako kot pri bazilikah, je srednja ladja zelo temna (Zadnikar, 1973).

Ob prezbitoriju sta obokani kapeli. Ima pet kamnitih oltarjev (Zadnikar, 1951).

Cerkev ima torej širok ladijski prostor in na vzhodu ožji tristrano zaključen prezbitorij z gotskimi oporniki na vogalih, oba sta pokrita z visoko dvokapno streho. Obok v prezbitoriju je banjast, v spomin na gotiko pa je okrašen s prepletom nizkih reber, ki izhajajo iz konzol na stenah prezbitorija in imajo v presečiščih okrogle sklepnike z zvezdami in rozetami (Zadnikar, 1973). Stranski ladji se zaključujeta s kapelama na obeh straneh prezbitorija (Zadnikar, 1973).

Iz srednje ladje vodi v prezbitorij šilast slavalok, ki je zidan in ometan (slika 18), (Zadnikar, 1973).



Slika 24: Prezbiterij na vzhodni strani cerkve.



Slika 25: Severna cerkvena ladja, fotografirana od vzhoda proti zahodu.



Slika 26: Severna cerkvena ladja, fotografirana od zahoda proti vzhodu.



Slika 27: Srednja cerkvena ladja fotografirana proti zahodu, kjer je bil včasih zvonik.



Slika 28: Srednja cerkvena ladja fotografirana proti vzhodu, kjer je prezbiterij.

3. 1. 3. ŽUPNIJSKA CERKEV SV. MARIJE MAGDALENE

Je najvišje ležeča župnija v Sloveniji (1156m) (Župnijska cerkev sv. Magdalene).

Cerkev spada med sakralno stavbno dediščino iz srednjega veka (1000-1500). Prvič se omenja v 14. stoletju, vendar o njeni stavbni zgodovini ni ohranjenih dosti arhivskih dokumentov, prav tako sama stavba v današnji podobi ne kaže nobenih gotskih ostalin. Kasneje je bila večkrat prezidana. Danes ima baročno podobo iz 18. stoletja. Prvotno je bila cerkev podružnica pliberške prafare in pozneje podružnica župnije v Črni. Leta 1792. je bila povzdignjena v župnijo. Stoji na pokopališču vrh Javorja, ob lokalni cesti (Cerkev sv. Marije Magdalene v Javorju).



Slika 29: Cerkev sv. Marije Magdalene.

Pripravili smo skico tlorisa cerkve sv. Marije Magdalene za lažjo predstavo zgradbe cerkve. Na severni strani je zakristija in zvonik. Na vzhodni strani je prezbiterij, na južni strani je stranski vhod v cerkev, na zahodni strani pa je narteks.

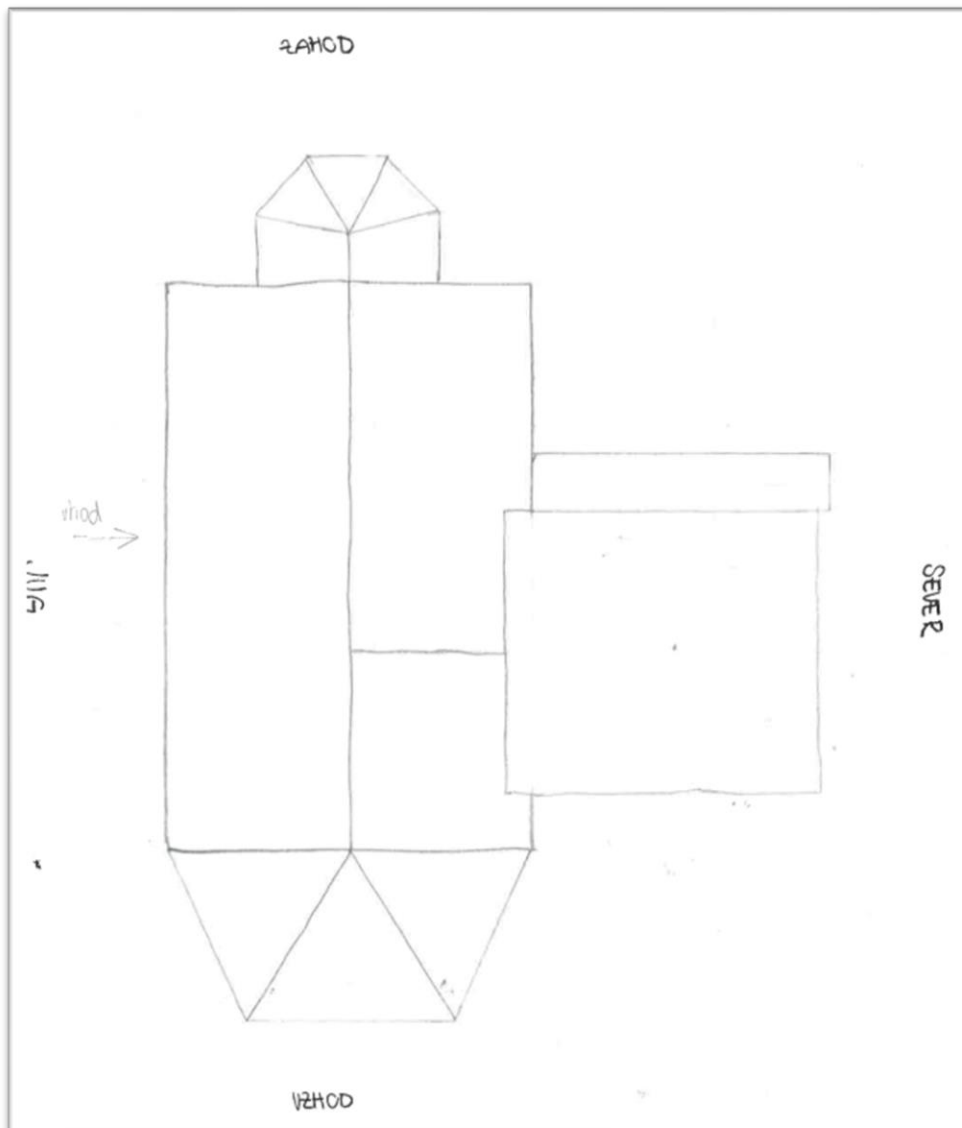

Slika 30: Skica tlorisa cerkve sv. Marije Magdalene.

ZUNANJŠČINA:

Cerkev ima pokopališče, ki pa je obdano z obzidjem. Ob severno steno ladje pa je postavljen širok nečlenjen baročni zvonik. Fasade členijo pravokotna zamrežena okna (slika 35), zvonik pokriva pločevinasta streha čebulne oblike, ladjo pa skodle (Cerkev sv. Marije Magdalene v Javorju).



Slika 31: Zvonik cerkve.



Slika 32: Cerkev krita s skodlami.

NOTRANJOST:

Banja s sosvodnicami pokriva enoladijsko notranjščino, kor sloni na dveh trebušastih stebrih s kapiteli (Zadnikar, 1960).



Slika 33: Kor na zahodni strani cerkve.



Slika 34: Vhod v cerkev na južni strani.



Slika 35: Vhod v cerkev na južni strani cerkve.

Vhoda v cerkev sta dva. Tisti na zahodni strani je danes zazidan z lesenim prizidkom, iz katerega se pride na pevski kor, zato se za vstop v cerkev uporablja južni stranski portal, ki je preproste oblike (slika 34), (Cerkev sv. Marije Magdalene v Javorju). Zadaj je valovit pevski kor na dveh zidanih stebrih (slika 33) (Zadnikar, 1960).



Slika 36: Prezbitarij.



Slika 37: Banjasti obok nad prezbitarijem.

Na vzhodnem delu se enoladijska cerkev zaključuje v tristrano zaključenem prezbitariju, ki ga pokriva baročno križani oboki s sosvodnicami (Zadnikar, 1960).

4. SKLEPNE UGOTOVITVE

Pri pisanju raziskovalne naloge smo si zastavili sledeča raziskovalna vprašanja, na katere smo dobili odgovore:

- Ali so vse cerkve bile zgrajene v istem obdobju?
- Ali imajo vse cerkve isti tloris in oltarni prostor na vzhodni strani cerkva?
- Katere so največje značilnosti posameznega arhitekturnega obdobja?
- Iz česa so bile opisane cerkve zgrajene in iz česa pokrite?

Skozi raziskavo smo ugotovili, da sta Cerkev sv. Uršule in cerkev sv. Magdalene najverjetneje obe zgrajeni v gotiki. Cerkev sv. Uršule so začeli graditi okoli leta 1570. Cerkev sv. Magdalene pa je bila prvič omenjena v 14. stoletju in ima danes baročno podobo. Cerkev sv. Danijela je bila prvič omenjena leta 1666, po kroniki naj bi obstajala že prej. Po enih virih (Zadnikar, 1954) naj bi bila cerkev sv. Danijela baročna, po drugih virih (Pravni režim varstva kulturne dediščine; Curk, 1995) naj bi bila poznogotska. Postavlja se nam vprašanje ali je bila cerkev sv. Danijela zgrajena v romaniki, saj so za to obdobje bile značilne kostnice. Cerkvena kronika ne zajema podatka glede gradnje cerkve. Pri cerkvi sv. Danijela smo poskušale postaviti v tri različna arhitekturna obdobja. V romaniko zaradi kostnice, v barok zaradi baročnih značilnosti pri oknih in po mnenju Zadnikarja (1954) zaradi vzdane preklade iz južnega cerkvenega portala z letnico 1722. Poznogotske značilnosti so pri zvoniku, kjer so svetlobne line iz tega obdobja. Če bi bila cerkev zgrajena v obdobju baroka bi imela več značilnosti baroka kot npr. zaviti stebri v notranjosti cerkve, drugačen tloris cerkve. Tloris cerkve spominja na latinski križ, ki je značilen za gotiko. Najverjetneje je bila cerkev v vsakem obdobju dograjena ali prenovljena in so bile pri gradnji upoštevane značilnosti tistega arhitekturnega obdobja. Tako je zaradi dozidav izgled cerkve nekoliko spremenjen in daje baročni vtis. Vemo, da je kapela v cerkvi sv. Danijela bila zgrajena v baroku, vendar nima baročnega arhitekturnega značaja. Izgled je isti kot pri ostalih delih cerkve.

Vse tri cerkve nimajo istega tlorisa. Imajo pa nekaj podobnosti in razlik. Vse tri imajo glavno ladjo in prečno ladjo, cerkev sv. Uršule ima tudi stransko ladjo, ki pa je drugi dve nimata. Vse tri cerkve imajo klopi v glavni ladji, vendar ima cerkev sv. Uršule vrsto klopi po sredini glavne ladje, cerkev sv. Danijela in cerkev sv. Magdalene pa imata v

glavni ladji na levi in desni strani vrsto klopi. Vhod ima na severni strani cerkve. Vse tri cerkve imajo prav tako nartek. Pri cerkvi sv. Danijela in cerkvi sv. Magdalene je pri nartekso možen vstop v cerkev. Cerkev sv. Uršule ima prav tako tudi vrata v tem delu cerkve, vendar se ta vhod ne uporablja. Vendar se bolj uporablja stranski vhod, ki leži na južni strani obeh cerkva. Vse tri cerkve imajo oltarni prostor, ki je malo dvignjen in je na vzhodni strani cerkva. Vse tri cerkve imajo k osnovni strukturi dodane prostore. Kot smo že omenili, sta pri cerkvi sv. Uršule dodani stranski ladji. Vse tri cerkve imajo tudi stolp z zvonikom. Cerkev sv. Danijela ima stransko kapelo, ki je bila prizidana cerkvi kasneje. Vse tri cerkve imajo zakristijo. V cerkvi sv. Uršule je na južni strani cerkve, v drugih dveh cerkvah pa na severni; vselej na drugi strani vhoda. V vseh cerkvah je zakristija v stolpu, kjer je tudi zvonik. Vse cerkve, zajete v raziskavo, imajo oltar na vzhodu, kajti molitev proti vzhodu je tradicija, ki sega na začetek. Moliti moramo proti osrednjemu mestu razodetja, k Bogu. Predstavlja tudi kozmični simbol vzhajajočega sonca (Ratzinger).

Gotika se je pojavila v sredini 13. stoletja in je trajala vse do sredine 16. stoletja. Za njo je značilna pravokotna, večinoma ravno krita ladja, oltarni prostor je rebrasto obokan. Obvladovala je dobrih 200 let. Cerkve imajo skoraj brez izjeme vzdolžno zasnovano latinskega križa. V to obdobje spadata cerkev sv. Uršule in cerkev sv. Magdalene, po nekaterih virih tudi cerkev sv. Danijela.

Barok se je razvil v zadnjih letih 16. stoletja. Baročna arhitektura na Koroškem je skromna. Dramatična umetnost baroka uživa v diagonalah, in krivuljah, v osupljivih zasukih, teatralni igri in vsem, kar zbuja presenečenje in občudovanje (Debicki idr., 2004). Baročne cerkve so bile zasnovane z velikim osrednjim prostorom, kjer so bili verniki blizu oltarja, s kupolo visoko nad glavo, ki je omogočala osvetlitev cerkve spodaj. Kupola je bila ena od osrednjih simbolnih značilnosti baročne arhitekture, ki je ponazarjala združitve nebes in zemlje. Zaviti steber v notranjosti cerkva je ena od značilnosti baroka (Ducher, 1988). Stebre pod korom imata cerkvi sv. Danijela ter sv. Marije Magdalene. Ti stebri niso takšni kot so značilni za barok. Značilnost visokobaročne cerkve je tudi križni tloris (slika 10). Digitalne vsebine kulturne dediščine Slovenije navajajo, da je cerkev sv. Danijela iz tega obdobja, vendar Curk (1995) navaja, da je cerkev poznogotskega porekla.

Romanika se je uveljavila v 11. in 12. stoletju. Večina romanskih cerkev je imela le eno pravokotno ladjo. Bile so zidane iz kamna ali opeke, nekatere pa še vedno iz lesa.

Okna so bila v obliki latinskega križa, navznoter se ožijo. Tloris je prav tako v obliki latinskega križa (slika 7). Za cerkve so značilne relikvije, ki pa so shranjene v kriptah. Pogosto so imele cerkve kvadratni prezbitarij, ki je bil včasih pokrit z ravnim lesenim stropom. Redkeje pa je bil obokan z banjastimi ali križnimi grebenastimi oboki. Kostnice so romanska stavbarska posebnost in so značilne za to obdobje.

Vse tri cerkve so pokrite z lesenimi skodlami, razen zvonik cerkve sv. Magdalene, ki ga pokriva pločevinasta streha čebulne oblike. Cerkev sv. Uršule je zgrajena iz lomljenega kamna. Po pogovoru s starejšimi krajanji sta ostali dve cerkvi zgrajeni iz kamna.

5. VIRI IN LITERATURA

- Andrejc, J. idr. (2020) Tu smo doma. Razbor: Kulturno društvo.
- Annoscia, E., Bajželj, B., Milič, S. Neubauer, N., Samide. M. (2010). Umetnost : svetovna zgodovina. Ljubljana: Mladinska knjiga.
- Apsida. Pridobljeno 5.3.2022, Apsida - Wikipedija, prosta enciklopedija (wikipedia.org).
- Baročna arhitektura. Pridobljeno 16.1.2022, https://sl.wikipedia.org/wiki/Baro%C4%8Dna_arhitektura.
- Cerkev sv. Marije Magdalene v Javorju. Pridobljeno 7. 1. 2022, http://www.kleindenkmaeler.at/detajl/cerkev_sv._marija_magdalene_v_javorju
- Cerkvena arhitektura. Pridobljeno 5.3.2022, Cerkvena arhitektura - Wikipedija, prosta enciklopedija (wikipedia.org).
- Curl, J. S. (2006). A Dictionary of Architecture and Landscape Architecture. Oxford University Press.
- Ducher, R. (1988). Caractéristique des Styles. Paris: Flammarion.
- Gotska arhitektura. Pridobljeno 16.1.2022, https://sl.wikipedia.org/wiki/Gotska_arhitektura.
- Kostnica Kostnica. Pridobljeno 25. 2. 2022, <https://www.libelice.si/predstavitev/kostnica/>
- Narteks. Pridobljeno 5.3.2022, <https://sl.wikipedia.org/wiki/Narteks>.
- Prezbitarij. Pridobljeno 6.3.2022, <https://sl.wikipedia.org/wiki/Prezbitarij>.
- Ratzinger, J. A. (2010). Oltar in vodenje liturgične molitve. Pridobljeno 15. 2. 2022, <http://www.ignatiusinsight.com/authors/cardinalratzinger.asp>.
- Renesančna arhitektura. Pridobljeno 16.1.2022, https://wblog.wiki/sl/Renaissance_architecture.
- Uršlja gora. Pridobljeno 5. 1. 2022. <http://www.urslja-gora-cerkev.si/novice/>.

- Uršlja gora. Pridobljeno 5. 1. 2022, https://www.hribi.net/gora/urslja_gora_plesivec/11/592.
- Zadnikar, M. (1951). Zapiski Marijana Zadnikarja, Jazbina. Ministrstvo za kulturo Republike Slovenije, INDOK center. Pridobljeno 16. 1. 2022, http://www.eheritage.si/apl/Digital.aspx?id=MKS-001-02281_z002-1276.
- Zadnikar, M. (1954). Zapiski Marijana Zadnikarja, Zgornji Razbor. Ministrstvo za kulturo Republike Slovenije, INDOK center. Pridobljeno 16. 1. 2022, <http://www.eheritage.si/apl/real.aspx?ID=3312>.
- Zadnikar, M. (1960). Zapiski Marijana Zadnikarja, Javorje. Ministrstvo za kulturo Republike Slovenije, INDOK center. Pridobljeno 16. 1. 2022, z002-0367.pdf (eheritage.si)
- Zadnikar, M. (1973). Spomeniki cerkvene arhitekture in umetnosti. Celje: Mohorjeva družba v Celju.
- Zadnikar, M. (2001). Romanske cerkve v Sloveniji: 11.-13.stoletje. Ljubljana: Družina.
- Župnijska cerkev sv. Magdalene. Pridobljeno 16. 1. 2022, <https://www.visit-crna.si/objava/214784>